

ГУ-43Б

ГЕНЕРАТОРНЫЙ ТЕТРОД TETRODE

Генераторный тетрод ГУ-43Б предназначен для работы в непрерывном режиме в диапазонах частот до 100 МГц в генераторах с независимым возбуждением или самовозбуждением, а также для линейного усиления мощности в радиотехнических устройствах.

The ГУ-43Б tetrode is used for continuous operation at frequencies up to 100 MHz in separately- or self-excited oscillator circuits and as linear power amplifiers in RF equipment.

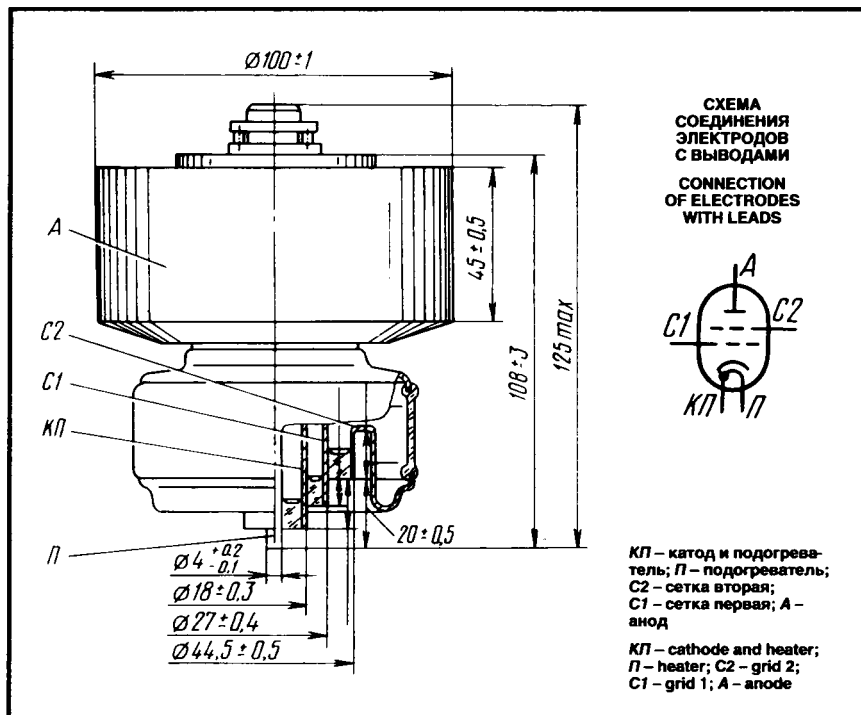

ОБЩИЕ СВЕДЕНИЯ

Катод – оксидный косвенного накала.
Оформление – металlostеклянное.
Охлаждение – воздушное принудительное.
Высота не более 125 мм.
Диаметр не более 100 мм.
Масса не более 1,5 кг.

GENERAL

Cathode: indirectly heated, oxide-coated.
Envelope: glass-to-metal.
Cooling: forced air.
Height: at most 125 mm.
Diameter: at most 100 mm.
Mass: at most 1.5 kg.

ДОПУСТИМЫЕ ВОЗДЕЙСТВУЮЩИЕ ФАКТОРЫ ПРИ ЭКСПЛУАТАЦИИ

Вибрационные нагрузки:	
диапазон частот, Гц	10–200
ускорение, m/s^2	59
диапазон частот, Гц	200–600
ускорение, m/s^2	20
Нагрузки с ускорением, m/s^2 :	
многократные ударные	343
линейные	147
Относительная влажность воздуха при температуре до $+40^\circ\text{C}$, %	
	98

OPERATING ENVIRONMENTAL CONDITIONS

Вибрационные нагрузки:	
frequencies, Hz	10–200
acceleration, m/s^2	59
frequencies, Hz	200–600
acceleration, m/s^2	20
Multiple impacts with acceleration, m/s^2	343
Linear leads with acceleration, m/s^2	147
Relative humidity at up to $+40^\circ\text{C}$, %	98

ОСНОВНЫЕ ТЕХНИЧЕСКИЕ ДАННЫЕ Электрические параметры

Напряжение накала, В	12,6
Ток накала, А	6–7,2
Крутизна характеристики (при напряжениях анода 1 кВ, второй сетки 350 В, токе анода 1 А, изменении напряжения первой сетки на $\pm 2,5$ В), mA/V	
	40–50

BASIC DATA Electrical Parameters

Heater voltage, V	12.6
Heater current, A	6–7.2
Mutual conductance (at anode voltage 1 kV, grid 2 voltage 350 V, anode current 1 A, grid 1 voltage change ± 2.5 V), mA/V	
	40–50
Negative bias voltage (at anode voltage 1 kV,	

ГЕНЕРАТОРНЫЙ ТЕТРОД TETRODE

ГУ-43Б

Напряжение смещения отрицательное (при напряжениях анода 1 кВ, вто- рой сетки 350 В, токе анода 1 А), В	20-30
Межэлектродные емкости, пФ:	
входная	80-100
выходная	10-18
проходная, не более	0,1
Время разогрева катода, с, не более	180
Выходная мощность, кВт, не менее:	
при напряжениях анода 3 кВ, второй сетки 350 В, токе анода 0,9 А	1,6
в течение 1000 ч эксплуатации	1,3

grid 2 voltage 350 V, anode current 1 A), V	20-30
interelectrode capacitance, pF:	
input	80-100
output	10-18
transfer, at most	0.1
Cathode heating time, s, at most	180
Output power (at anode voltage 3 kV, grid 2 voltage 350 V, anode current 0.9 A), kW, at least	1.6
Output power over 1,000 h of service, kW, at least	1.3

Максимальные предельно допустимые эксплуатационные данные

Напряжение, В:	
накала	11,3-13,9
анода	3,3·10 ³
второй сетки	500
первой сетки отрицательное	200
Ток катода, А:	
постоянная составляющая	1
амплитудное значение	3,2
Рассеиваемая мощность, Вт:	
анодом	1·10 ³
второй сеткой	28
первой сеткой	5
Температура спаев, °С	150

Limit Operating Values

Heater voltage, V	11.3-13.9
Anode voltage, kV	3.3
Grid 2 voltage, V	500
Negative grid 1 voltage, V	200
Cathode current, A:	
DC component	1
peak value	3.2
Dissipation, W:	
anode	1,000
grid 2	28
grid 1	5
Temperature at seals, °C	150

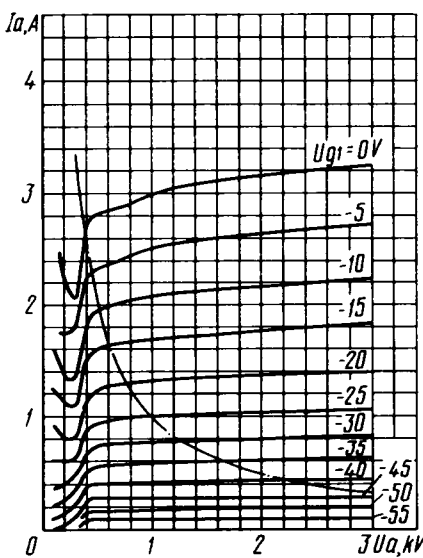

Усредненные анодные характеристики:
 $U_1 = 12,6 \text{ В}; U_{g2} = 350 \text{ В};$
 — — — наибольшая мощность, рассеиваемая
 анодом ($P_{a \text{ max}}$)
 Averaged Anode Characteristic Curves:
 $U_1 = 12.6 \text{ V}; U_{g2} = 350 \text{ V};$
 — — — $P_{a \text{ max}}$

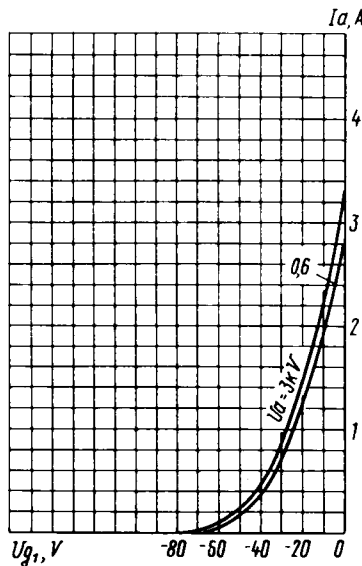

Усредненные анодно-сеточные характеристики:
 $U_1 = 12,6 \text{ В}; U_{g2} = 350 \text{ В}$
 Averaged Anode-Grid Characteristic Curves:
 $U_1 = 12.6 \text{ V}; U_{g2} = 350 \text{ V}$

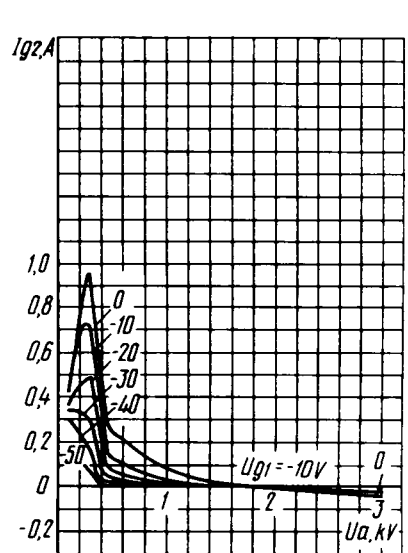

Усредненные сеточно-анодные характеристики
 (по сетке второй):
 $U_1 = 12,6 \text{ В}; U_{g2} = 350 \text{ В}$
 Averaged Grid 2-Anode Characteristic Curves:
 $U_1 = 12.6 \text{ V}; U_{g2} = 350 \text{ V}$